

TRAPEZE QUARTETTE

JETTE SCHEIB

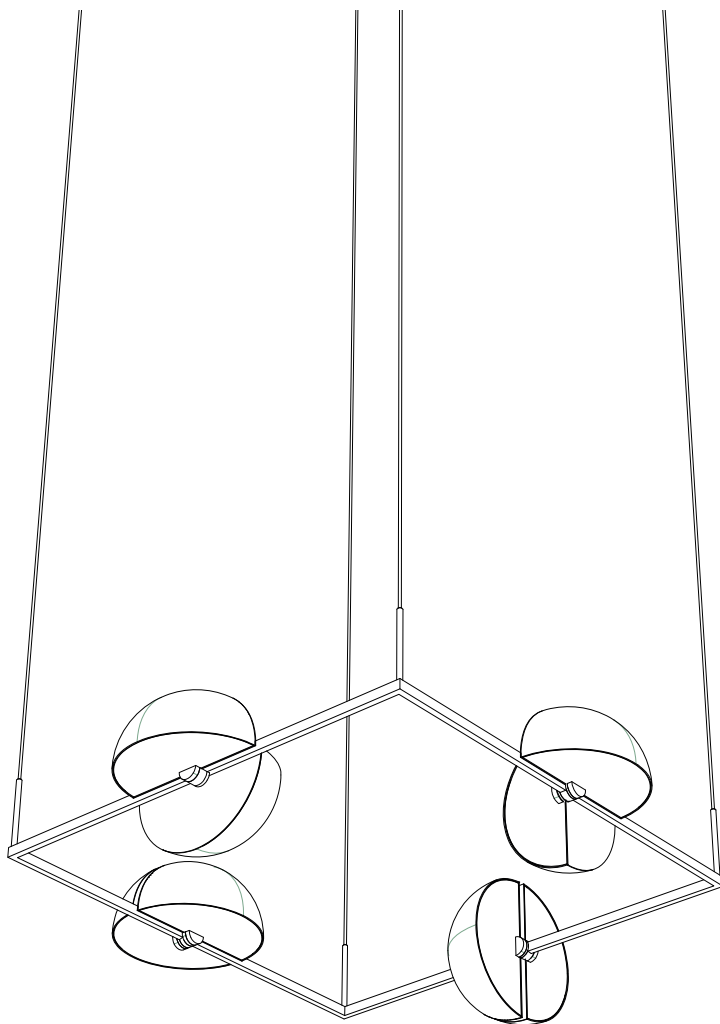

oblure



SVENSKA VIKTIGT! Stäng alltid av strömmen innan installation påbörjas. I vissa länder krävs att elektrisk installation utförs av auktoriserad elektriker. Kontakta din lokala myndighet för råd. Om en extern ledare eller strömkabel till armaturen skadas, ska denna bytas ut av tillverkaren, tillverkarens serviceverkstad eller annan behörig person för att undvika fara. **ENGLISH** IMPORTANT Always shut off power to the circuit before starting installation work. In some countries electrical installation work may only be carried out by an authorised electrical contractor. Contact your local authority for advice. If the external flexible cable or cord of this luminaire is damaged, it shall be exclusively replaced by the manufacturer or his service agent or a similar qualified person in order to avoid a hazard. **DEUTSCH** WICHTIG! Schalten Sie immer die Stromversorgung ab, bevor Sie mit der Installation beginnen. In einigen Ländern müssen Elektroinstallationen von einer autorisierten Elektrofachkraft ausgeführt werden. Wenden Sie sich dazu an Ihre örtliche Behörde. Wenn ein Außenleiter oder das Stromkabel der Leuchte beschädigt ist, muss sie vom Hersteller, der Servicewerkstatt des Herstellers oder einer anderen autorisierten Person ausgetauscht werden, um Gefahren zu vermeiden. **FRANÇAIS** IMPORTANT ! Toujours couper l'alimentation avant de commencer l'installation. Dans certains pays, l'installation électrique doit obligatoirement être réalisée par un électricien agréé. Contactez votre autorité locale pour obtenir des conseils. Si un conducteur externe ou le cordon d'alimentation du luminaire est endommagé, il doit être remplacé par le fabricant, son atelier de réparation ou une autre personne agréée pour éviter tout danger. **ITALIANO** IMPORTANTE! Spegnerne sempre l'alimentazione prima di iniziare l'installazione. In alcuni paesi è richiesto che l'installazione elettrica venga effettuata da un elettricista autorizzato. Contattare l'autorità locale per informazioni. Se un conduttore esterno o il cavo di alimentazione dell'apparecchio è danneggiato, deve essere sostituito dal produttore, dall'officina di assistenza del produttore o da un'altra persona autorizzata per evitare pericoli. **ESPAÑOL** IMPORTANTE: Antes de empezar con el proceso de instalación, corte sin falta el suministro eléctrico. En algunos países, la instalación eléctrica debe ser realizada por un electricista autorizado. Infórmese en los organismos locales correspondientes. Si algún conductor externo o cable de alimentación de la luminaria resulta dañado, para prevenir riesgos deberá ser reemplazado por el fabricante, por el servicio de asistencia técnica del fabricante o por una persona autorizada.



SVENSKA Symbolen med den överkorsade soptunnan innebär att produkten ska kasseras separat från hushållsavfall. Produkten ska lämnas in för återvinning enligt lokala regler för avfallshandling. När du kasserar produkten så att den kan återvinnas på rätt sätt bidrar du till att förhindra negativ påverkan på natur och miljö samt bidrar till att skydda människors hälsa. Mer information om hur du kasserar produkten korrekt kan du få från dina lokala myndigheter, ditt avfallshandlingsbolag eller den butik där du köpte produkten.

ENGLISH This symbol indicates that this product must not be disposed of with your other household waste. Electrical and electronic equipment contain substances which may cause damage to human health and environment if not recycled correctly. It is your responsibility to hand the equipment over to a designated collection point for recycling of waste electrical and electronic equipment. When handing over for correct recycling you help to prevent these products straining nature and environment unnecessarily and to protect human health. For more information regarding correct disposal, please contact your local authority or where you purchased this product.

DEUTSCH Das Symbol mit dem durchgestrichenen Mülleimer bedeutet, dass das Produkt getrennt vom Hausmüll entsorgt werden muss. Das Produkt muss gemäß den örtlichen Vorschriften zur Abfallentsorgung dem Recycling zugeführt werden. Wenn Sie das Produkt so entsorgen, dass es ordnungsgemäß recycelt werden kann, tragen Sie dazu bei, negative Auswirkungen auf Natur und Umwelt zu vermeiden und die menschliche Gesundheit zu schützen. Weitere Informationen zur ordnungsgemäßen Entsorgung des Produkts erhalten Sie von Ihren örtlichen Behörden, Ihrem Entsorgungsunternehmen oder dem Geschäft, in dem Sie das Produkt gekauft haben.

FRANÇAIS Le symbole représentant une poubelle barrée signifie que le produit doit être éliminé séparément des déchets ménagers. Le produit doit faire l'objet d'un recyclage, conformément aux réglementations locales en matière de gestion des déchets. Lorsque vous jetez le produit pour qu'il puisse être recyclé correctement, vous contribuez à prévenir les effets négatifs sur la nature et l'environnement et à protéger la santé humaine. Pour plus d'informations sur l'élimination correcte du produit, contactez les autorités locales, votre entreprise de gestion des déchets ou le magasin où vous avez acheté le produit.

ITALIANO Il simbolo con il cestino barrato indica che il prodotto deve essere smaltito separatamente dai rifiuti domestici. Il prodotto deve essere sottoposto a riciclaggio in conformità con le normative locali sulla gestione dei rifiuti. Quando si elimina il prodotto in modo che possa essere riciclato correttamente, si contribuisce a prevenire effetti negativi sulla natura e sull'ambiente e a proteggere la salute umana. Ulteriori informazioni su come smaltire correttamente il prodotto possono essere ottenute presso le autorità locali, la società di gestione dei rifiuti o il negozio in cui è stato acquistato il prodotto.

ESPAÑOL El símbolo en forma de cubo de basura cruzado por un aspa significa que el producto debe desecharse en un punto autorizado de reciclaje. El producto debe depositarse en los lugares destinados a reciclaje respetando la normativa local de gestión de residuos. Cuando los productos se depositan para su correcto reciclaje, se contribuye a reducir el impacto ambiental y a proteger la salud de las personas. Si desea informarse mejor sobre cómo desechos el producto correctamente, puede acudir a sus autoridades locales, a su empresa de gestión de residuos o a la tienda donde adquirió el producto.

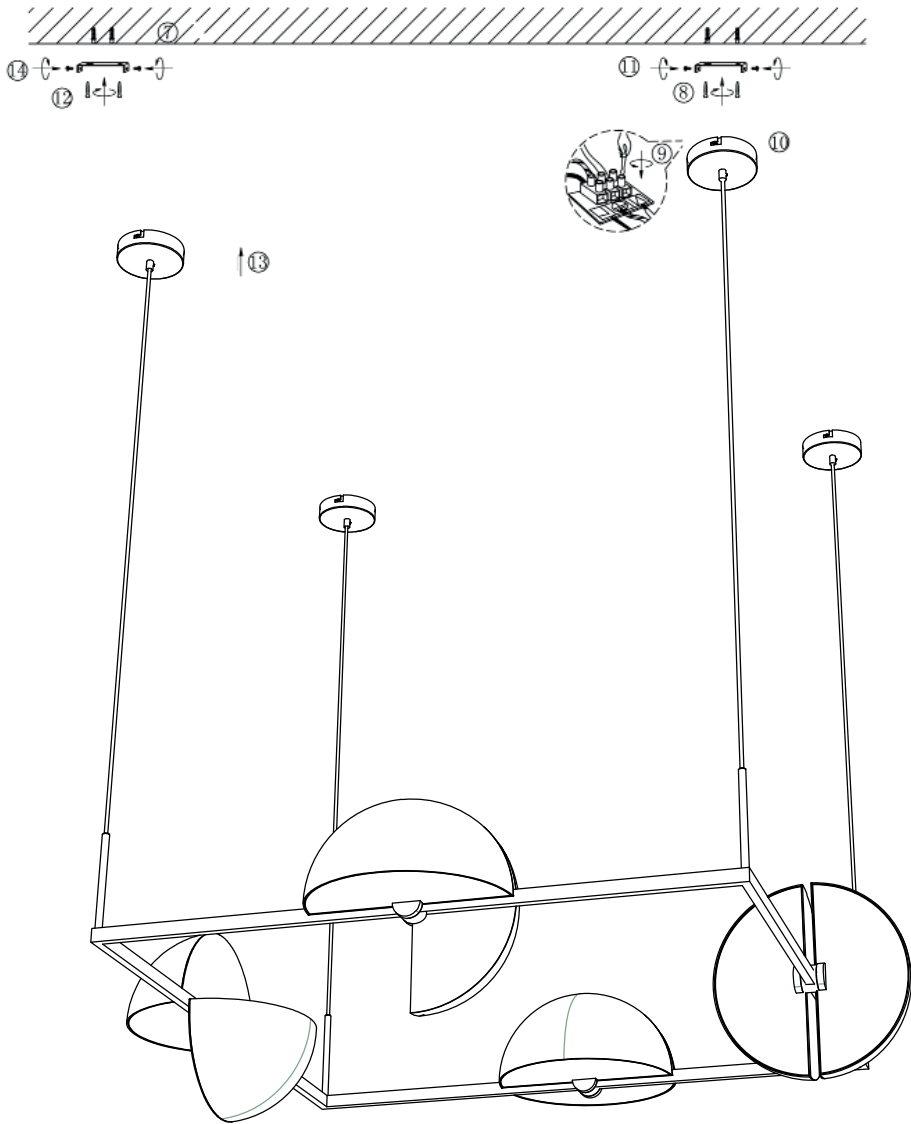

ASSEMBLY INSTRUCTIONS

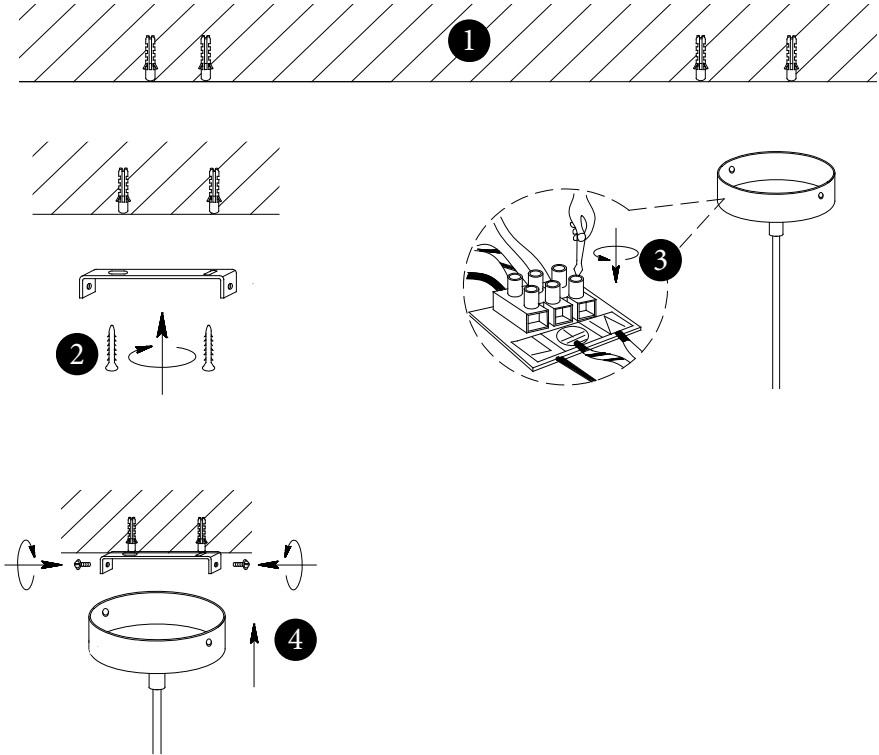

ENGLISH

1. Measure where to fasten the lamp and if needed prepare the ceiling with holes and plugs.
2. Mount the bracket in the ceiling close to an electrical outlet.
3. Connect the electricity.**
4. Fasten the ceiling cup to the bracket.

** Caution - risk of electrical shock and fire: consult a qualified electrician to ensure correct branch circuit conductor.

SVENSKA

1. Mät noggrant var i taket lampan skall hänga och om nödvändigt, förbered med hål och plugg.
2. Montera det takfästet i taket nära ett eluttag om möjligt.
3. Anslut elkabeln till kopplingsplinten.**
4. Fäst takkoppeln i fästet.

** Varning - EL och Brandrisk: konsultera en kvalificerad elektriker för att säkerställa korrekt koppling.

DEUTSCH

1. Messen Sie sorgfältig, wo die Lampe an der Decke hängen soll, und bereiten Sie diese Stelle gegebenenfalls mit Löchern und Dübeln vor.
2. Befestigen Sie die große Halterung an der Decke in der Nähe einer sich dort befindlichen Stromdose.
3. Schließen Sie die Kabel in der Decke an die Klemmenleiste an. **
4. Befestigen Sie die große Deckenschale an der Halterung.

** **Warnung** – Brandgefahr: Wenden Sie sich an eine qualifizierte Elektrofachkraft, um den korrekten Anschluss sicherzustellen.

FRANÇAIS

1. Mesurez soigneusement l'endroit où la lampe pendra au plafond et, si nécessaire, préparez-le en y perçant un trou et en y installant une fiche.
2. Fixez le grand support au plafond, près d'une prise de courant.
3. Connectez les fils du plafond au disjoncteur.**
4. Fixez la grande coupole au support.

** **Avertissement** - Risque d'incendie : Consultez un électricien qualifié pour assurer un raccordement correct.

ITALIANO

1. Misurare attentamente dove dovrebbe essere appesa la lampada nel soffitto e, se necessario, predisporre fori e tassello.
2. Collegare la staffa grande al soffitto vicino a una presa elettrica.
3. Collegare i cavi nel soffitto alla morsettiera.**
4. Fissare la plafoniera grande alla staffa.

** **Avvertenza** - Rischio di incendio: consultare un elettricista qualificato per garantire una connessione corretta.

ESPAÑOL

1. Mida cuidadosamente en qué parte del techo puede colgar la lámpara y, si es necesario taladrar, utilice tacos en el agujero.
2. Fije el soporte grande en el techo, cerca de una toma de corriente.
3. Conecte los cables del techo al bloque de terminales.**
4. Fije el portalámparas grande al soporte.

** **Advertencia** - Riesgo de incendio: para asegurarse de que la conexión se realiza correctamente, consulte a un electricista cualificado.

ASSEMBLY INSTRUCTIONS

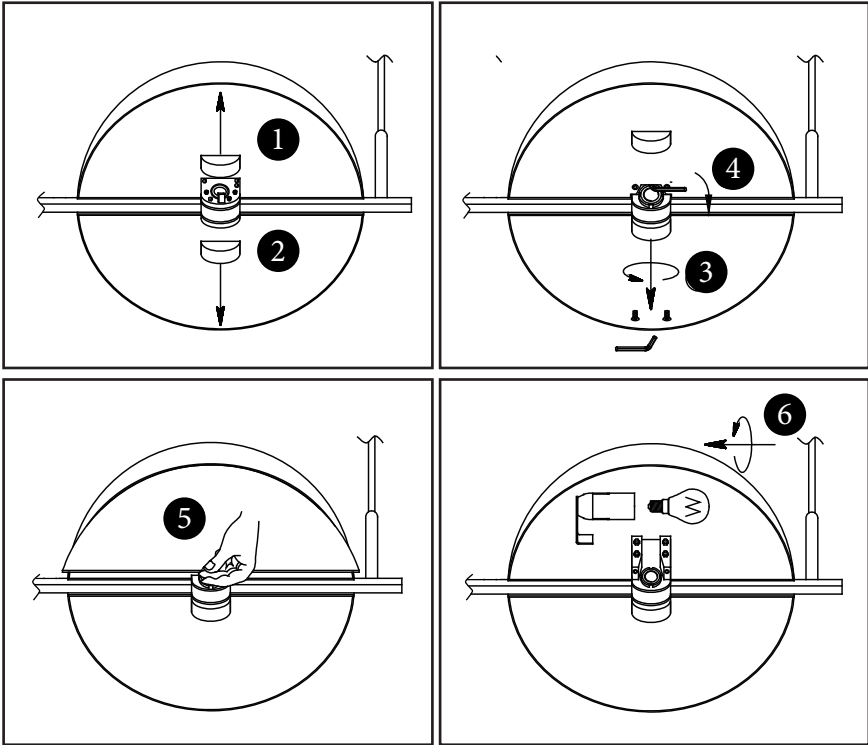

SVENSKA

INSTALLERA GLÖDLAMPA

1. Avlägsna locket genom att försiktigt dra det rakt ut.
2. Skruva loss de två skruvarna som håller fast akrylglasets.
3. Använd insexnyckeln för att försiktigt bända ut akrylglasets.
4. Avlägsna akrylglasets och placera det på ett mjukt underlag för att undvika repor.
5. Skruva i en glödlampa.*

VIKTIGT! Skruva tillbaka skruvarna försiktigt för att undvika sprickor i akrylglasets.

* Max 25 W

ENGLISH

INSERT A BULB

1. Carefully remove the lid.
2. Unscrew the two screws that holds the diffuser.
3. Gently use the allen key to bend out the diffuser.
4. Remove the diffuser and place it on a soft surface to avoid scratches.
5. Install a bulb.*

IMPORTANT! Tighten the screws gently to avoid breaking the diffuser. Do not use force.

* Max 25 W

DEUTSCH

GLÜHLAMPE EINSETZEN

1. Entfernen Sie die Abdeckung, indem Sie sie vorsichtig und gerade herausziehen.
2. Lösen Sie die beiden Schrauben, mit denen das Acrylglas befestigt ist.
3. Verwenden Sie den Inbusschlüssel, um das Acrylglas vorsichtig herauszunehmen.
4. Entfernen Sie das Acrylglas und legen Sie es auf eine weiche Unterlage, um Kratzer zu vermeiden.
5. Schrauben Sie nun eine Glüh- oder LED-Lampe in die Fassung.*

WICHTIG! Ziehen Sie die Schrauben besonders vorsichtig wieder an, um Risse im Acrylglas zu vermeiden.

* Max 25 W

ITALIANO

INSTALLARE LA LAMPADINA

1. Rimuovere il coperchio estraendolo delicatamente.
2. Svitare le due viti che fissano il vetro acrilico.
3. Utilizzare la chiave a brugola per espellere delicatamente il vetro acrilico.
4. Rimuovere il vetro acrilico e posizionarlo su una superficie morbida per evitare graffi.
5. Avvitare una lampada a incandescenza o a LED.*

IMPORTANTE! Riavvitare con cura le viti per evitare incrinature nel vetro acrilico.

* Max 25 W

FRANÇAIS

INSTALLER L'AMPOULE À INCANDESCENCE

1. Retirez le couvercle en le tirant doucement.
2. Dévissez les deux vis qui fixent le verre acrylique.
3. Utilisez la clé Allen pour soulever le verre acrylique en douceur.
4. Retirez le verre acrylique et placez-le sur une surface lisse pour éviter les rayures.
5. Vissez une ampoule à incandescence ou à LED.*

IMPORTANT ! Revissez soigneusement les vis afin d'éviter les fissures sur le verre acrylique.

* Max 25 W

ESPAÑOL

CÓMO INSTALAR UNA BOMBILLA

1. Retire la tapa tirando suavemente hacia afuera.
2. Afloje los dos tornillos que fijan el vidrio acrílico.
3. Con ayuda de la llave Allen, separe con cuidado el vidrio acrílico.
4. Retire el vidrio acrílico y deposítelo sobre una superficie blanda para evitar arañazos.
5. Inserte una bombilla incandescente o led.*

IMPORTANTE: Para evitar que se produzcan grietas en el vidrio acrílico, vuelva a fijar los tornillos con cuidado.

* Máx 25 W

oblure

OBLURE AB
Fabriksgatan 38
41251 Göteborg
Sweden
www.oblure.com